

TECHNICKÁ SPECIFIKACE

<p>Motor</p> <p>John Deere PowerTech PVS 6068 HI550, Stage V, 6 válců, 6,8 litrů se vstřikováním common rail a variabilním turbodmychadlem</p> <p>Max. výkon: 164 kW, 221 hp při 1800 ot./min</p> <p>Max. točivý moment: 963 Nm při 1500-1600 ot./min</p> <p>Objem palivový nádrže: 377 litrů. (Objem nádrže AdBlue: 20 litrů)</p>	<p>Hydraulický systém</p> <p>Load sensing systém s konstantním tlakem</p> <p>Objem čerpadla: 210 cm³</p> <p>Průtok: 357 litrů / 1700 ot./min</p> <p>Pracovní tlak: 3,0 - 28,0 MPa</p>
<p>Hydrostatický pojezd</p> <p>Hydrostatický převod s vlastním systémem ROTTNE</p> <p>Hydrostatické čerpadlo 110 cm³</p> <p>Kolové hydromotory s proměnným objemem, umístěné v každém kyvném rameni. Nastavitelná diferenciální funkce s děliči průtoku pro hydromotory kol. 3 převodové stupně.</p> <p>Tažná síla: 200 kN</p>	<p>Elektrický systém</p> <p>24 V s řídicím systémem ROTTNE</p> <p>2x akumulátor 142 + 142 Ah, 1x alternátor 150 A</p> <p>16x LED pracovních světel</p>
<p>Kola</p> <p>710/55XR34 Nokian Forest King TRS3 + SB TL</p> <p>710/45x26,5 F2 SF Nokian Forest King</p>	<p>Kabina</p> <p>Pevná komfortní a prostorná kabina (schválení ROPS/FOPS/OPS)</p> <p>Kabina je velmi dobře odhlučněná s nízkou hladinou hluku (67 dBA).</p> <p>Kabina má sníženou úroveň vibrací a je standardně vybavena systémem Comfort Line.</p>
<p>Podvozek</p> <p>6-/8kolový harvester s kloubovým řízením rámu. Úhel řízení ± 43°</p>	<p>Hydraulická ruka</p> <p>RK220 ST / DT</p> <p>Výsuv: 2,15 m / Dosah: 10,3 m</p> <p>Zdvihový moment: 220 kNm / Otočný moment: 52 kNm</p> <p>Úhel otáčení: 260°</p>

ROZMĚRY

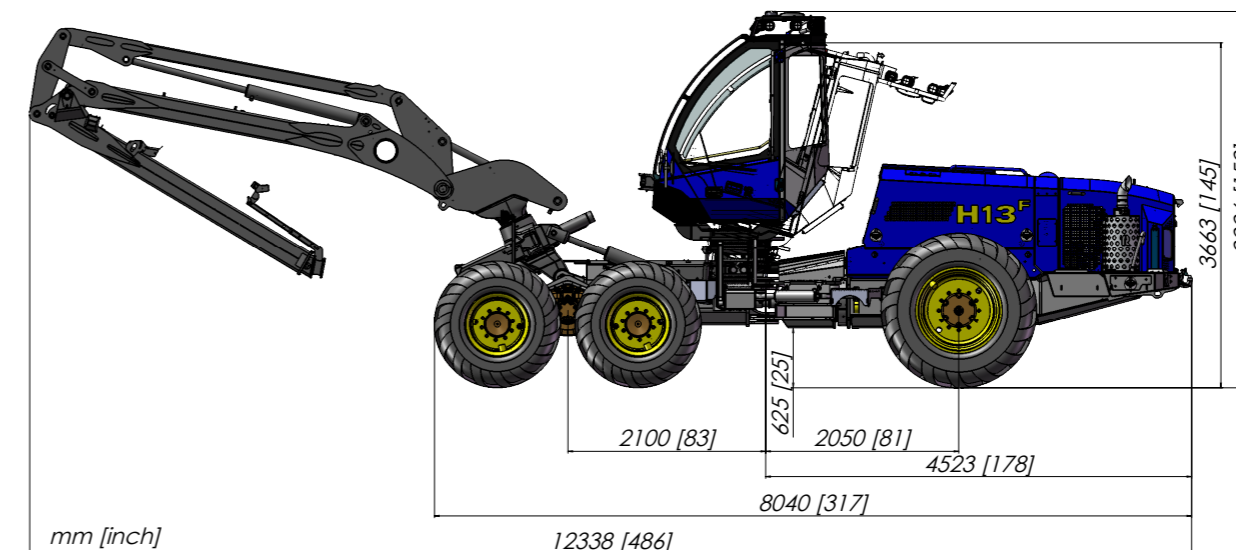

H13 8WD

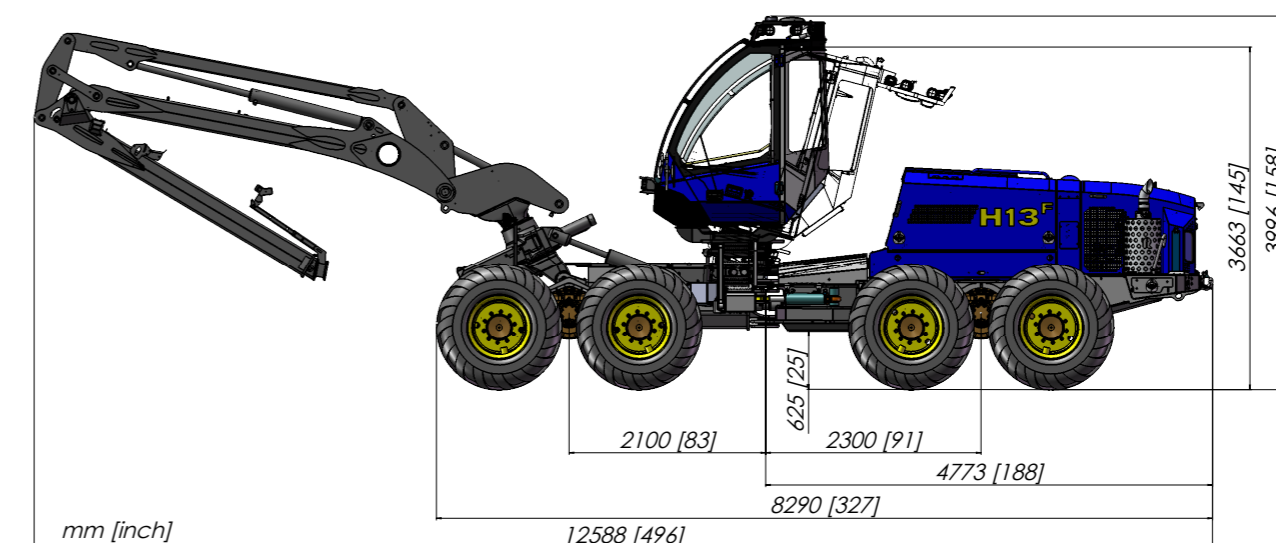

KÁCECÍ HLAVICE

SP461 LF NG

SP 561 LF

SP 661 LF Lite

LOG MAX 4000T

LOG MAX 5000V

LOG MAX 6000V

H13^F 10,3m:



H13^F 11,3m:



PŘEHLED

POUŽITÍ

Probírky a mýtní těžba

OPTIMÁLNÍ PRŮMĚR KMENE

10-45cm

ŠÍŘKA STROJE

2890 mm

HMOTNOST STROJE

18600 kg* (6WD)

20600 kg* (8WD)

VOLITELNÁ VÝBAVA

Zařízení pro ošetření pařezů

Barevné značení stromů

Centrální mazací systém

Předehřev motoru

Vyrovňovací bogie

Kompresor

Rottne Crane Assistance

Pásky na všech kolech

Multi-tree handling

(vícenásobné uchopení stromů)

Rottne Connect

*Liší se dle výbavy stroje.